

フランジモータ

FLANGE MOTOR

切削加工用モータでは無く、動力伝達のモータです。
省スペースの為、汎用モータではスペース確保ができない機械への設置に最適です。

FLANGE MOTOR is the motor for power transmission.
It is not possible to use for a Spindle Motor. It is suitable when a General-purpose motor cannot built in a machine because of a narrow space.



フランジモータの構成 The construction of FLANGE MOTOR

- 回転軸機構：3相インダクションモータ50Hz/60Hz 200V
- 送り機構：無し

Rotating Mechanism : 3 phase 50Hz/60Hz 200V Induction motor
Feeding Mechanism : Not included

作動手順 Operation steps

- モータのケーブルを電源に接続してください。
- Please connect the motor cable to the power supply.

型式の説明 Model Description

T F M - 8 2 - 3 0

① ② ③

- ① モデル名
- ② モータの枠を表示(モータ容量と極数によって変わります)。
- ③ 50Hz時の回転速度の上二桁を表記
機種によって回転速度は固定されます。

- ① Model Name
- ② Motor Size and number of poles
- ③ The first 2 figures of number of each revolution for 50Hz.
The rotating speed is fixed as for every model.

製品のご注意 Attention

- 本製品は直接加工に使えるタイプではありません。主軸に直接刃物を取付けて使用しないでください。
- This motor is not a type of spindle motor. Do not connect a cutting tool to the motor in direct.

スペック表 Specification

外形・寸法図 Externals and dimensional drawing P61~P62

仕様 Specification 型式 Model	回転速度 Revolution (r/min)		出力軸トルク Motor Torque (N·m)		モータ定格 Motor Ratings					質量 Weight (kg)
	50Hz	60Hz	50Hz	60Hz	電圧(V) Voltage	出力(kW) Output	極数(P) Poles	電流(A)		
								50Hz	60Hz	
TFM-82-30	3,000	3,600	0.64	0.53	3相 3 Phase 200V	0.2	2	0.9	0.8	5.5
TFM-84-30	3,000	3,600	1.27	1.06		0.4	2	2.0	1.8	7.5
TFM-95-30	3,000	3,600	1.75	1.46		0.55	2	2.5	2.4	8.5
TFM-107-30	3,000	3,600	2.39	1.99		0.75	2	3.9	3.4	10.3
TFM-105-15	1,500	1,800	3.50	2.92		0.55	4	3	2.9	
TFM-104-10	1,000	1,200	3.82	3.18		0.4	6	3.2	2.8	
TFM-132-30	3,000	3,600	4.78	3.98		1.5	2	6.5	5.8	
TFM-132-15	1,500	1,800	9.55	7.96		1.5	4	7.0	6.3	15.8
TFM-131-10	1,000	1,200	7.16	5.97		0.75	6	4.2	3.9	

*選定用紙につきましては84ページを参照ください。*Please refer to page 84 for the selection form.

TFM-82
TFM-84

フランジモータ
FLANGE MOTOR
掲載ページP29

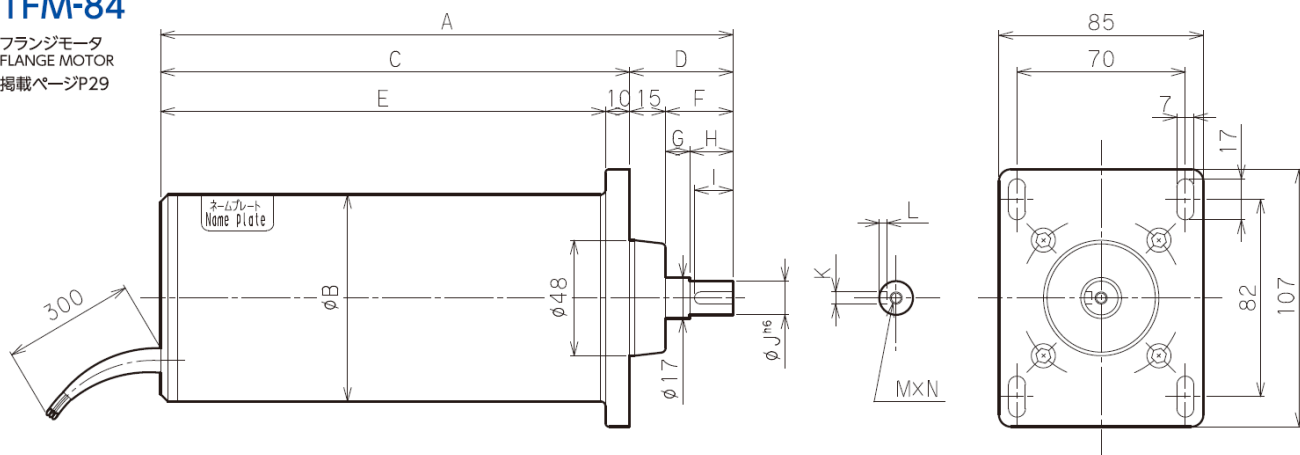

Dimensions in mm

寸法 Dimensions 型式 Model	A	B	C	D	E	F	G	H	I	J	K	L	M	N
TFM-82-30	238	86	195	43	185	28	10	18	16	14	5	3	M5	10
TFM-84-30	298	86	239	54	229	39	7	32	25	16	5	3	M5	10

TFM-95

フランジモーター
FLANGE MOTOR
掲載ページP29

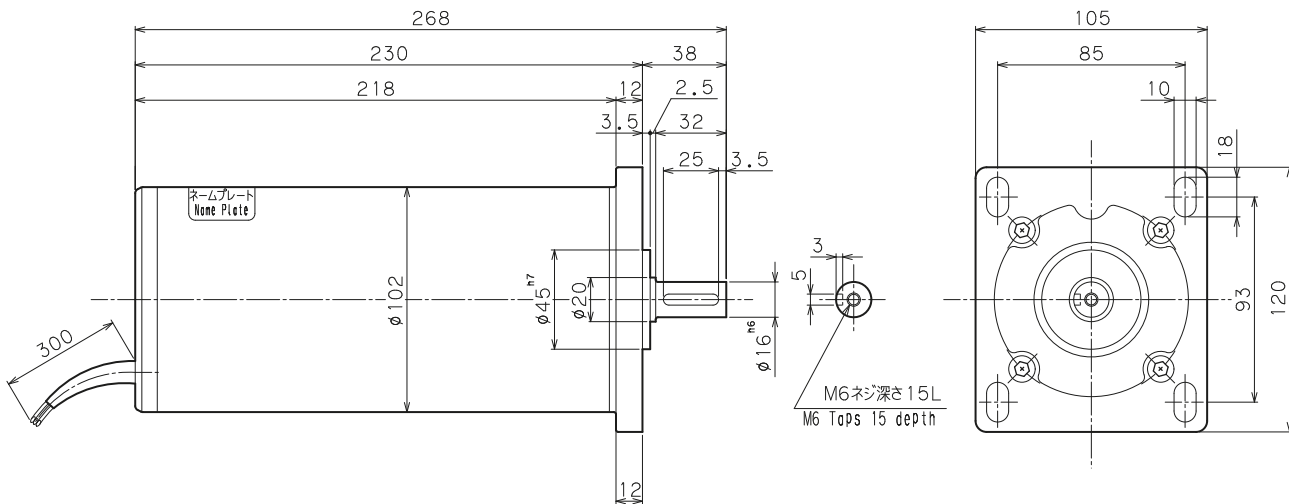

TFM-107
TFM-104
TFM-105
TFM-132-30
TFM-132-15
TFM-131

フランジモーター
FLANGE MOTOR
掲載ページP29

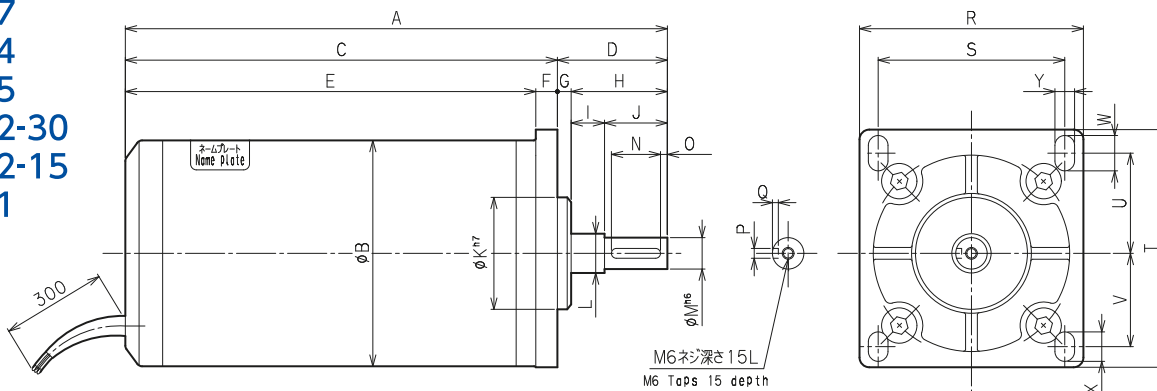

Dimensions in mm

寸法 型式 Model	A	B	C	D	E	F	G	H	I	J	K	L	M	N	O	P	Q	R	S	T	U	V	W	X	Y
TFM-107-30																									
TFM-104-10	276	115	220	56	209	11	7	49	17	32	57	20	16	25	3.5	5	3	114	95	121	51	47.5	18	15	10
TFM-105-15																									
TFM-132-30																									
TFM-132-15	289	140	243	46	225	18	2	44	21	23	42	26	20	13		7	4	146	124	162	62	62	28	28	11
TFM-131-10																									

会社案内

特殊事例

スピンドルモーター

スタンドシリーズ

タップユニット

ドリルユニット

メカトロシリンドラ

オプション

外形・寸法図

技術資料